



◆ АПК

## ООО «Арсиб холдинг групп»: развиваемся поступательно

На территории Омутинского района на протяжении пяти лет успешно работает несколько аграрных структурных подразделений, принадлежащих Управляющей компании ООО «Арсиб холдинг групп» - это ООО «Новодеревенское», ООО «Окуневское», ООО «Подволошиномолоко», ООО «Шабановское МПО» и ООО «ОМ Агро». Занимаются они производством и переработкой коровьего и козьего молока, выращиванием мяса, зерновых и кормовых культур. Ежегодно в свои предприятия руководство компании вкладывает немалые средства, направленные на повышение объемов и качества производимой сельскохозяйственной продукции. Текущий год стал для ООО «Арсиб холдинг групп» периодом развития отрасли животноводства.



Директор сельскохозяйственного дивизиона УК ООО «Арсиб холдинг групп» Г.Г.Степанян и глава района В.Д.Воллерт обсуждают перспективы хозяйства

ООО «Окуневское», расположенное на одноименной сельской территории, занимается разведением молочного скота. Имея хорошие технологические мощности, земельные ресурсы и кадровый потенциал, хозяйство производит в основном молоко, заготавливает корма, выращивает зерно. Реализация мяса от молочных бычков и выбракованных дойных коров - вторичная продукция. Учитывая рыночную потребность нашей страны в говядине, руководство холдинга приняло решение приобрести мясной скот, выделив на эти цели более 47 млн рублей. На сегодняшний день на Новодеревенской ферме разместились 442 головы чисто-

породных обрарков. В структуре стада имеется 268 нетелей, 80 коров, быки-производители и молодняк различных возрастов. Это беспокойное хозяйство, по расчетам специалистов, начнет давать первую объемную продукцию не ранее конца 2020 года, когда от основного маточного стада получат приплод и вырастят до убойных мясных кондиций. Затем уровень производства мяса будет постепенно повышаться. Второе направление, над которым работает управляющая компания ООО «Арсиб холдинг групп», - это развитие молочной отрасли, в частности, ее качественных показателей. Хозяйство провело частичную замену дой-

ного стада, то есть убраны низкопродуктивные коровы, которые заменены на высокоудойных животных. Также обновлен генетический потенциал местного скота за счет ввоза из Европы голштинских нетелей.

Чтобы ознакомиться с работой по развитию мясного и молочного скотоводства, на Новодеревенской и Окуневской фермах побывал глава района В.Д.Воллерт. Директор сельскохозяйственного дивизиона Управляющей компании ООО «Арсиб холдинг групп» Гарик Гагикович Степанян сообщил:

- Отрасль мясного скотоводства для работников ООО «Окуневское» новая, требующая определенного подхода к ее ведению. Здесь важно иметь не ниже 95 процентов выхода телят на каждые 100 коров кормилиц, хорошую сохранность молодняка при отъеме и полноценный уровень кормления, позволяющий получать на откорме бычков свыше 1 тысячи граммов привесов в сутки. Над этими задачами специалисты хозяйства работают с первого дня появления на Новодеревенской ферме мясных обрарков. На перспективу мы планируем довести маточное поголовье коров до двух тысяч, плюс к ним иметь на откормочных площадках не менее трех тысяч голов молодняка. Здесь важно организовать хорошую кормовую базу, создать собственную убойную линию и правильную переработку мяса. В настоящее время руководство компании эти вопросы решает - выделяет деньги на разработку проектов, развитие основных и оборотных производственных фондов, увеличивает дополнительные кормовые площади. Вновь поступившие в начале ноября из Германии 297 голов молочных нетелей голштинской породы разместились на Окуневской ферме. Предваритель-

но, - продолжает рассказывать Г.Г.Степанян, - мы провели большую работу по выбраковке низкопродуктивного местного поголовья коров. Молочный потенциал приобретенных голштинских нетелей очень высок и составляет от 10 до 12 тысяч килограммов молока в год. И зависит он от того, как мы будем их кормить и раздаивать. Наличие такого скота важно для будущего воспроизводства стада молочных коров. Осемь лет их искусственно семенем быков-улучшателей, мы можем значительно поднять уровень продуктивности животных второго и третьего поколений, не затрачивая на это дополнительные средства. Замена и покупка коров дает два результата. Первый - увеличение их численности к 2019 году с 400 до 600 голов, а к 2020 году - до 800 голов, второй - увеличение продуктивности дойного стада с 5 700 килограммов молока на фуражную корову (2018 год) до 8 500 в 2019 году и до 10 тысяч в 2020. Выйдя на полную мощность, будем надаивать в сутки по 20-22 тонны молока и перерабатывать его на собственных молочных заводах. Необходимо сделать очень многое - закупить кормозаготовительную и кормораздаточную технику, разработать и ввести в оборот дополнительные кормовые площади, построить новый телятник, реконструировать систему водоснабжения и прочую инфраструктуру. Для этого у нас есть мощности, достаточная кормовая база, жилье для специалистов и поддержка районных и областных властей.

Дав высокую оценку работе руководства Управляющей компании ООО «Арсиб холдинг групп», специалистам и коллективу животноводов ООО «Окуневское», В.Д.Воллерт отметил, что положительные сдвиги, происходящие в компании, имеют огромное значение для развития не только Окуневской сельской территории, но и Омутинского района в целом. Увеличение поголовья скота, наращивание объемов производства мясо-молочной продукции, запланированное строительство мясоперерабатывающего цеха ведут к созданию новых рабочих мест, улучшению материального благосостояния жителей, увеличению налогооблагаемой базы района. На сегодняшний день данные вопросы актуальны, и решать их мы будем все вместе.

Г. АМБРОСЕНКО  
Фото автора

◆ АКТУАЛЬНО

## Платим налоги

Налогоплательщики могут проверить и уплатить исчисленные суммы по налогам на землю, имущество, транспорт, воспользовавшись интернет-сервисом ФНС России «Личный кабинет налогоплательщика для физических лиц».

Обновленный интерфейс кабинета разработан таким образом, чтобы навигация внутри системы была максимально комфортной. Проанализировав вопросы, поступающие в ведомство от налогоплательщиков, были выявлены наиболее часто встречающиеся и впоследствии выделены в новый раздел «Жизненные ситуации».

Всего налогоплательщикам региона направлено свыше 600 тысяч сводных налоговых уведомлений (СНУ) на уплату имущественных налогов. Граждане, пока незарегистрированные на сайте ФНС России, получают налоговые уведомления заказной корреспонденцией по почте, зарегистрированным в личном кабинете СНУ они придут в электронном виде. С учетом выходных дней уплатить имущественные налоги необходимо не позднее 3 декабря. Для этого необязательно посещать налоговую инспекцию.

Исполнить обязанность по уплате можно:

- не покидая «Личный кабинет налогоплательщика для физических лиц»;
- через банкомат или систему онлайн-банка на основании 20-значного набора цифр, указанных в квитанции к налоговому уведомлению (поле «индекс документа») или по нанесенному QR-коду при помощи телефона;
- в отделениях банка, распечатав сформированную квитанцию в сервисах «Заплати налоги» в личном кабинете или получив СНУ заказной корреспонденцией по почте, граждане могут обратиться в отделение банка для исполнения обязанности по уплате налогов.
- в интернет-сервисе «Заплати налоги», если налогоплательщику известна исчисленная сумма.

Соб. инф.



На животноводческой ферме ООО «Окуневское»

◆ В РАЙОНЕ

## Открытие состоялось

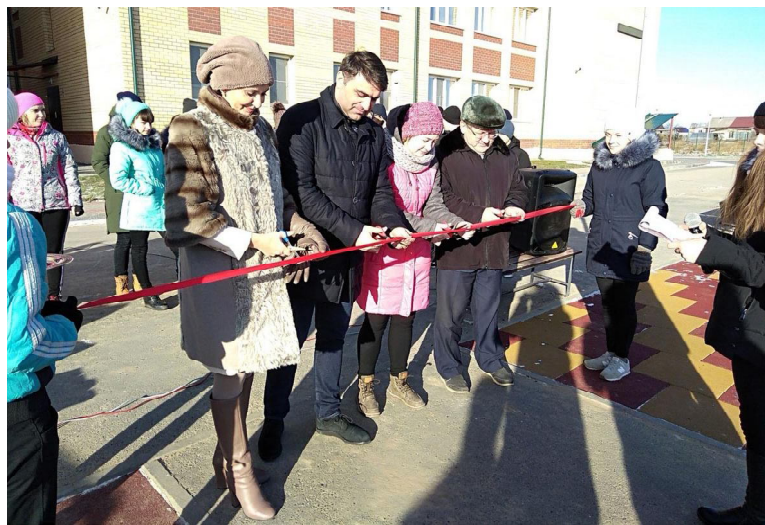

Проходит церемония открытия

14 ноября в Омутинской средней школе №2 состоялась торжественная церемония открытия спортивной площадки. Учащиеся и педагоги от души поблагодарили за ее благоустройство администрацию района и представителей подрядной организации, выполнившей работы по укладке дорогостоящего, травмобезопасного покрытия. Почетное право перерезать красную ленту было предоставлено главе Омутинского муниципального района Виктору Давыдовичу Воллерту, заместителю генерального директора ООО «СПК УралСтройЗавод» Рудеку Атомовичу Манукяну, директору МАОУ СОШ №2 Алле Борисовне Комаровой и лучшей спортсменке школы Виктории Жестовской.

В.Д.Воллерт поздравил собравшихся с открытием площадки и пожелал ребятам добиваться еще больших спортивных успехов. Школьникам действительно есть чем гордиться. С начала учебного года учащиеся СОШ №2 стали победителями в легкоатлетическом кроссе, районных соревнованиях по русской лапте, мини-футболу, настольному теннису. Команда девушек заняла 1-е место в турнире по волейболу. Школа награждена дипломами первой степени в чемпионате баскетбольной лиги «КЭС Баскет», соревнованиях по мини-футболу среди команд общеобразовательных организаций Омутинского района.

На обновленной площадке расположено около двадцати спортивных сооружений, которые теперь могут в полной мере использоваться на уроках физической культуры, для проведения спортивных мероприятий. За две недели здесь было сделано около 890 кв.м покрытия. По словам заместителя генерального директора ООО «СПК УралСтройЗавод» Р.А.Манукяна, работа проводилась по новой технологии горячего прессования, что обеспечивает его прочность и долговечность. Предприятие стремится сдавать объекты качественно и в срок, так как дорожит своей репутацией.

В итоге оценить работу строительной организации предстоит школьникам, для которых в этот же день на площадке были устроены веселые спортивные состязания.

А. ПАЙВИНА

◆ ГТО

## Работники образования выдержали испытания

В рамках первого блока Спартакиады работников образования прошло многоборье ГТО. Прыжки в длину с места, стрельба из пневматической винтовки, сгибание и разгибание рук в упоре лежа на полу, поднимание туловища из положения лежа, наклоны вперед из положения стоя на гимнастической скамье, подтягивание на высокой перекладине выполняли учителя и все, кто работает в образовательных учреждениях Омутинского района. В испытаниях приняли участие шесть команд. Места распределились следующим образом:

### КОМАНДНОЕ ПЕРВЕНСТВО

- 1 место - Вагайская СОШ;
- 2 место - Ситниковская СОШ;
- 3 место - объединенная команда Б-Красноярской и коррекционной школ.

### ЛИЧНОЕ ПЕРВЕНСТВО

#### женщины

- 1 место - Валентина Бодрикова (Вагайская СОШ);
- 2 место - Юлия Еловинова (Омутинская СОШ №1);
- 3 место - Нагима Молодых (Б-Красноярская СОШ).

### ЛИЧНОЕ ПЕРВЕНСТВО

#### мужчины

- 1 место - Сергей Новиков (Вагайская СОШ);
- 2 место - Вячеслав Максимович (Ситниковская СОШ);
- 3 место - Владимир Литаров (Вагайская СОШ).

В этот день учитель начальных классов Омутинской СОШ №2 Ольга Пинигина продолжила испытания комплекса ГТО, выполнила бег на длинную дистанцию (2 км), тем самым обеспечив себя серебряным знаком отличия ВФСК «Готов к труду и обороне» 9-й степени.

Соб. инф.

◆ В АДМИНИСТРАЦИИ РАЙОНА

## «Цифра» идёт!



- Есть люди, кто до сих пор смотрит только аналоговое телевидение, значительно уступающее цифровому по яркости и четкости изображения. И они даже не представляют, что есть возможность смотреть большее число каналов гораздо лучшего качества. Наша задача номер один - найти таких жителей в районе, - отметил В.Д.Воллерт. - Как правило, это одинокие дедушки-бабушки, люди пенсионного возраста, социально незащищенные категории.

Как иллюстрацию к сказанному, О.С.Налобин рассказал историю:

- Однажды пришли в дом к одинокой пожилой женщине, которая до сих пор смотрит аналог. Видим, у нее тарелка «Триколор-ТВ» стоит. Но бабушка решила просто за нее не платить и ограничилась просмотром двух каналов. Про цифровое телевидение она ничего не слышала. Вот таких людей на территории и надо выявлять.

С 2019 года вещание федеральных каналов в формате аналогового телевидения на территории Российской Федерации прекратится. Но у нас, в Тюменской области, цифровое ТВ вещает уже два года. И когда люди начинают говорить: «вот, цифровое включается, надо новое оборудование купить...», то у тех, кто еще не разобрался, начинается легкая паника, и они, оторопев, озадачиваются: «опять что-то надо покупать...» Для возмущений, паники абсолютно нет повода, просто нужно найти самых тихих и спокойных, которые ничего не знают и не слышали о переходе на цифру, потому что после нового года они очнутся и будут растерянно спрашивать: «А что, нужно было что-то менять? Куда делись те два канала, мой телевизор их показывал, я сидел дома и всегда их смотрел?» Неправильно думать, что таких людей нет, они есть, хотя их и немного.

- Если вы смотрите Интернет-ТВ, кабельное, спутниковое, эфирное телевидение, вы давно знакомы с «цифрой» и делать ничего дополнительно не надо, живите как жили. Цифровой эфир не имеет проблем с приемом каналов, которые будут идти всегда бесплатно. За спутниковое и кабельное ТВ вносится абонентская плата, но зато есть возможность смотреть не 20 каналов, а гораздо больше. Но если при разговоре с человеком выясняется, что у него рядом с логотипом первого и второго каналов стоит буква «А», значит, с такими нужно более предметно обсудить вопрос. Именно у них эти каналы

19 ноября глава района Виктор Давыдович Воллерт провел расширенное аппаратное совещание, главной темой которого стал предстоящий переход на цифровой формат телевидения. Информационно-разъяснительная кампания в СМИ всех уровней ведется на постоянной основе, не раз вопрос «цифры» освещался и на страницах нашей газеты. Тем не менее иногда у жителей, особенно пожилого возраста, возникают вопросы, потому что они не до конца разобрались с понятием «Цифровое телевидение». Чтобы еще раз разъяснить суть современного вида телевидения, к которому стремится все цивилизованное общество, на совещание был приглашен компетентный в этой сфере человек - директор Центра регионального развития телерадиовещания Олег Сергеевич Налобин (г.Тюмень). Также в зале администрации присутствовали главы сельских поселений, специалисты социальной защиты, работники культуры, одним словом, те, кто сможет провести и организовать подомовой обход, кто хорошо знает население территорий и сумеет выявить людей, которым нужна помощь в решении вопроса перехода на цифровое телевидение.

в начале января 2019 года и выключатся. Если стоит старая модель телевизора, нужно приобрести специальную приставку-декодер, если новый, купленный года 3-4 назад, он будет транслировать цифру без дополнительного оборудования. Один нюанс, все забывают, что должна быть антенна. Стоит она от 700 до 1 тыс. рублей и идеальна для приема, если передатчик находится в радиусе 30 километров. Антенна на улице отлично принимает сигнал. У тех, кто живет рядом с передатчиком, прием будет осуществляться и на комнатную антенну, - пояснил О.С.Налобин.

Также он рекомендовал обратить внимание на состояние и качество телевизионного кабеля, о чем мало и редко говорится. Купили тоненький китайский, возможно, он где-то пережат или скручен, не удивляйтесь тогда, если сигнал не идет. Ситуация из жизни - в одном из сел Заводоуковского района специалисты делали подомовой обход. Зашли к мужчине, он в возрасте уже, говорит: «А у меня все замечательно показывает, только «цифра» ваша то идет, то не идет».

- Знаю точно, что с цифровым телевидением так не бывает. Поэтому посмотрели, выяснили в чем причина. Вроде все в порядке - антенна стоит, кабель спускается, но над крыльцом навес и мужчина решил сделать в нем отверстие, чтобы протянуть кабель. Было это несколько лет назад, и кабель истерся о железо. Поэтому и эффект такой - временами показывает, иногда нет. Банальная ситуация, на состояние кабеля

человек никогда не обращал внимания, поэтому не мог понять, в чем причина сбоев в трансляции эфира. На этапе наших поездок по районам юга области, месяца два назад, в некоторых населенных пунктах мы выборочно заходили в дома. Интересовались, смотрят ли люди цифровое телевидение, оценивали, насколько они информированы в этом вопросе. И видели занимательные вещи. Есть местные Кулибины, которые умудряются сделать комнатную антенну из жестяных банок пива. Да, оно стоит дешевле, но чудес ждать не надо, как не стоит при этом жаловаться, что телевизор плохо принимает «цифру», - такими забавными историями поделился О.С.Налобин.

Итак, кто еще не смотрит телевизор в цифровом формате, необходимо, не дожидаясь отключения аналога со следующего года, поторопиться с обновлениями. А также надо выявить на территории «спящих» людей, которые ни о чем не беспокоятся и думают, что их любимые пара каналов будут показывать всегда. Есть населенные пункты, попадающие в зону неуверенного приема телесигнала ввиду сложного рельефа. Предполагается, что потребителям услуг частично будет компенсироваться стоимость приобретения оборудования для приема «цифры».

**Предлагаем нашим читателям на 7-й странице ознакомиться с пошаговой инструкцией настройки приема цифрового эфирного телевидения.**

М. НИКОНОВА

◆ В ПРОКУРАТУРЕ ОМУТИНСКОГО РАЙОНА

## Наказана условно

13 ноября Омутинским районным судом вынесен обвинительный приговор в отношении жительницы с.Омутинское, 1945 г.р., находящейся на пенсии по возрасту, инвалида 2 группы, которая обвинялась в умышленном причинении средней тяжести вреда здоровью, не опасного для жизни человека, но вызвавшего длительное расстройство здоровья с применением предметов, используемых в качестве оружия. Следствием установлено, что в сентябре 2018 года обвиняемая, находясь в состоянии алкогольного опьянения, нанесла престарелой потерпевшей несколько ударов ногой по голове, лицу и телу, после чего, используя в качестве оружия молоток, нанесла один удар металлической частью молотка в область правой ушной раковины потерпевшей, чем причинила ей многочисленные

телесные повреждения, раны и кровоподтеки. Рассмотрев дело, суд признал подсудимую виновной в совершении преступления, предусмотренного п.«з» ч.2 ст.112 Уголовного кодекса Российской Федерации. С учетом наличия смягчающих вину обстоятельств в виде признания вины, раскаяния в содеянном, престарелого возраста, наличия инвалидности 2 группы и звания «Ветеран труда», принесения извинений потерпевшей, добровольного возмещения материального и морального вреда, причиненного преступным деянием, судом назначено наказание в виде лишения свободы условно, с испытательным сроком, в течение которого осужденная должна доказать свое исправление.

Н. САВЕЛЬЕВ,  
и.о. прокурора района советник юстиции

Информационное сообщение администрации Омутинского муниципального района, опубликованное в выпуске газеты «Сельский вестник» от 16.11.2018 №92 считать недействительным.

### Информационное сообщение 05-2018

администрации Омутинского муниципального района Тюменской области  
**Организатор аукциона - администрация Омутинского муниципального района Тюменской области сообщает о проведении аукциона на право заключения договоров купли-продажи земельного участка**

#### Общие положения

**1. Основание проведения аукциона** - решение о проведении аукциона на право заключения договора купли-продажи земельного участка, утвержденное постановлением администрации Омутинского муниципального района Тюменской области от 15.11.2018 №916-п.

**2. Форма торгов (способ продажи)** - аукцион, открытый по составу участников и по форме подачи предложений о цене.

**3. Дата начала приема заявок на участие в аукционе** - 22 ноября 2018 года.

**4. Дата окончания приема заявок на участие в аукционе** - 18 декабря 2018 года.

**5. Время, место приема и порядок подачи заявок** - рабочие дни с 8 час. 00 мин. до 12 час. 00 мин., с 13 час. 00 мин. до 16 час. 00 мин. по местному времени по адресу: Тюменская область, Омутинский район, с.Омутинское, ул.Первомайская, 78а, каб. 405. Тел. 8 (34544) 3-21-06.

Заявки подаются по утвержденной организатором аукциона форме (приложение №1).

Заявка считается принятой, если ей присвоен регистрационный номер, о чем на заявке делается соответствующая отметка.

Заявки подаются и принимаются одновременно с полным комплектом требуемых для участия в аукционе документов: копии документов, удостоверяющих личность, - для физических лиц.

Документы, подтверждающие внесение задатка.

В случае подачи заявки представителем претендента предъявляется надлежащим образом оформленная доверенность. Надлежащим образом заверенный перевод на русский язык документов о государственной регистрации юридического лица в соответствии с законодательством иностранного государства в случае, если заявителем является иностранное юридическое лицо.

Организатор аукциона в отношении заявителей - юридических лиц и индивидуальных предпринимателей запрашивает сведения, подтверждающие факт внесения сведений о заявителе в единый государственный реестр юридических лиц (для юридических лиц) или единый государственный реестр индивидуальных предпринимателей (для индивидуальных предпринимателей), в федеральном органе исполнительной власти, осуществляющем государственную регистрацию юридических лиц, физических лиц в качестве индивидуальных предпринимателей и крестьянских (фермерских) хозяйств.

**6. Задаток** - вносится единым платежом в валюте Российской Федерации на счет организатора аукциона - администрация Омутинского муниципального района Тюменской области ЛС 219852116, ИНН 7220003786, КПП 722001001, номер счета получателя платежа 40302810865775500003 Отделение Тюмень г.Тюмень, БИК 047102001. Назначение платежа: «задаток для участия в аукционе 05-2018 на право заключения договора купли-продажи земельного участка, расположенного по адресу: \_\_\_\_\_ (указывается адрес земельного участка)», и должен поступить на указанный счет **не позднее 18 декабря 2018 года.**

Задаток возвращается:

- участникам аукциона, за исключением победителя, в течение 3 (трех) дней со дня подписания протокола о результатах аукциона;

- претендентам, которым было отказано в принятии заявки на участие в аукционе, претендентам, которые были не допущены к участию в аукционе, - в течение 3 (трех) дней со дня оформления протокола приема заявок на участие в аукционе;

- претендентам, отозвавшим в установленном законом порядке заявки на участие в аукционе до дня окончания срока приема заявок путем уведомления об этом в письменной форме Организатора торгов, - в течение 3 (трех) дней со дня регистрации отзыва заявки (уведомления), позднее дня окончания срока приема заявок - в порядке, установленном для участников аукциона;

- претендентам, оплатившим задаток, в случае отмены проведения аукциона - в течение 3 (трех) дней со дня отмены проведения аукциона с одновременным письменным извещением претендентов об отмене проведения аукциона.

**7. Заявитель не допускается к участию в аукционе по следующим основаниям:**

1) непредставление необходимых для участия в аукционе документов или предоставление недостоверных сведений;

2) непоступление задатка на счет, указанный в сообщении о проведении аукциона, на дату рассмотрения заявок на участие в аукционе;

3) подача заявки на участие в аукционе лицом, которое в соответствии с настоящим Кодексом и другими федеральными законами не имеет права быть участником конкретного аукциона, покупателем земельного участка или приобрести земельный участок в аренду;

4) наличие сведений о заявителе, об учредителях (участниках), о членах коллегиальных исполнительных органов заявителя, лицах, исполняющих функции единоличного исполнительного органа заявителя, являющегося юридическим лицом, внесенных в реестр недобросовестных участников аукциона.

**8. Дата, время и место определения участников аукциона** - 19 декабря 2018 года в 14 час. 00 мин. по местному времени по адресу: Тюменская область, Омутинский район, с.Омутинское, ул.Первомайская, 78а, каб. 311.

**9. Дата, время и место проведения аукциона** - 24 декабря 2018 года в 14 час. 00 мин. по адресу: Тюменская область, Омутинский район, с.Омутинское, ул.Первомайская, 78а, каб. 311.

**10. Порядок проведения аукциона.**

Аукцион начинается в установленный в информационном сообщении день и час. Аукцион проводит назначенный из работников администрации Омутинского муниципального района Тюменской области аукционист.

После получения участниками аукциона пронумерованных билетов и занятия мест в зале уполномоченный представитель администрации Омутинского муниципального района Тюменской области представляет аукциониста, который разъясняет правила и особенности проведения аукциона, оглашает сведения о предмете аукциона и «шаг аукциона», который не изменяется в течение всего аукциона.

После оглашения аукционистом начальной цены предмета аукциона участникам аукциона предлагается заявить эту цену путем поднятия пронумерованных билетов.

Если ни один из участников аукциона не заявит начальную цену предмета аукциона, аукционист повторяет предложение еще два раза. Если до последнего повторения ни один из участников аукциона не заявит начальную цену предмета аукциона, аукцион завершается и признается несостоявшимся. Если начальная цена предмета аукциона заявлена, аукционист предлагает заявить следующую цену. Каждая последующая цена предмета аукциона назначается аукционистом путем увеличения текущей цены предмета аукциона на «шаг аукциона» и объявляется для возможности ее заявления трехкратно.

Заявившим цену предмета аукциона считается участник аукциона, чей номер билета назван аукционистом. Аукционист называет номер билета того участника аукциона, который, с точки зрения аукциониста, поднял билет первым.

Победителем аукциона признается участник, номер билета которого и заявленная цена предмета аукциона были названы аукционистом последними.

Результаты аукциона оформляются протоколом о результатах аукциона.

Аукцион признается несостоявшимся в случае, если: в аукционе участвовал только один участник или при проведении аукциона не присутствовал ни один из участников аукциона либо в случае, если после трехкратного объявления предложения о начальной цене предмета аукциона не поступило ни одного предложения о цене предмета аукциона, которое предусматривало бы более высокую цену предмета аукциона.

**11. Существенные условия договоров купли-продажи.**

Договоры купли-продажи земельных участков заключаются между администрацией Омутинского муниципального района Тюменской области и победителями аукциона не ранее, чем через десять дней со дня размещения информации о результатах аукциона на официальном сайте [www.torgi.gov.ru](http://www.torgi.gov.ru).

Оплата по договорам купли-продажи, заключенным по результатам торгов по продаже права на заключение договоров купли-продажи земельных участков, в размере цены, предложенной победителем торгов, за вычетом суммы задатка, перечисляется единовременным платежом в течение 10 (десяти) дней со дня заключения договоров купли-продажи земельных участков на указанные в них реквизиты.

**12. Осмотр земельных участков на местности осуществляется каждую пятницу в 10 час. 00 мин. по местному времени.**

**13. Срок принятия решения об отказе в проведении аукциона** - Организатор аукциона вправе отказаться от проведения аукциона. Извещение об отказе в проведении аукциона размещается на официальном сайте [www.torgi.gov.ru](http://www.torgi.gov.ru) в течение трех дней со дня принятия данного решения.

В течение трех дней со дня принятия решения об отказе в проведении аукциона обязан известить участников аукциона об отказе в проведении аукциона и возратить его участникам внесенные задатки.

**Сведения о предмете аукциона.**

**Лот №1.**

**Предмет аукциона** - право на заключение договора купли-продажи земельного участка по местоположению: Тюменская обл., Омутинский район, восточнее д.Малая Крутая.

**1. Характеристика земельного участка:**

- **кадастровый номер** - 72:13:0210001:1251;

- **площадь земельного участка** - 1383434,00 кв.м;

- **разрешенное использование** - для сельскохозяйственного использования;

- **категория земель** - земли сельскохозяйственного назначения;

- **сведения о границе земельного участка** - в соответствии со сведениями об основных характеристиках объекта недвижимости;

- **параметры разрешенного строительства объектов капитального строительства** - в соответствии с Правилами землепользования и застройки Вагайского сельского поселения Омутинского района Тюменской области, утвержденными решением Думы Омутинского муниципального района Тюменской области от 9.11.2009 №49, опубликованными на сайте [www.omutinka.admtumen.ru/](http://www.omutinka.admtumen.ru/) Экономика и финансы/Архитектура и градостроительство;

- **технические условия на подключение объекта к электроснабжению, а также плата за подключение** - отсутствуют;

- **технические условия на подключение объекта к водоснабжению, водоотведению, теплоснабжению** - отсутствуют;

- **техническая возможность на подключение объекта к газоснабжению, а также плата за подключение** - отсутствуют;

- **обременения земельного участка** - не установлено;

- **ограничения использования земельного участка** - не установлено;

- **предварительные условия инженерного обеспечения территории:**

Вид инженерной нагрузки	Характеристика
Водоснабжение	Отсутствует
Канализация	Отсутствует
Теплоснабжение	Отсутствует
Газоснабжение	Отсутствует
Электроснабжение	Отсутствует

**2. Начальная цена предмета торгов (стоимость земельного участка)** - 1 554 000 (один миллион пятьсот пятьдесят четыре тысячи) рублей 00 копеек.

**3. Задаток** - (задаток в размере 20% начальной цены за земельный участок) - 310 800 (триста десять тысяч восемьсот) рублей 00 копеек.

**4. Шаг аукциона** (величина повышения начальной цены 3%) - 46 620 (сорок шесть тысяч шестьсот двадцать) рублей 00 копеек.

**Лот №2.**

**Предмет аукциона - право на заключение договора купли-продажи земельного участка по местоположению:** Тюменская обл., Омутинский район, юго-восточнее д.Малая Крутая.

**1. Характеристика земельного участка:**

- **кадастровый номер** - 72:13:0210001:1248;
- **площадь земельного участка** - 23467,00 кв.м;
- **разрешенное использование** - для сельскохозяйственного использования;
- **категория земель** - земли сельскохозяйственного назначения;
- **сведения о границе земельного участка** - в соответствии со сведениями об основных характеристиках объекта недвижимости;
- **параметры разрешенного строительства объектов капитального строительства** - в соответствии с Правилами землепользования и застройки Вагайского сельского поселения Омутинского района Тюменской области, утвержденными решением Думы Омутинского муниципального района Тюменской области от 9.11.2009 №49, опубликованными на сайте [www.omutinka.admtymen.ru/](http://www.omutinka.admtymen.ru/) Экономика и финансы/Архитектура и градостроительство;
- **технические условия на подключение объекта к электроснабжению, а также плата за подключение** - отсутствуют;
- **технические условия на подключение объекта к водоснабжению, водоотведению, теплоснабжению** - отсутствуют;
- **техническая возможность на подключение объекта к газоснабжению, а также плата за подключение** - отсутствуют;
- **обременения земельного участка** - не установлено;
- **ограничения использования земельного участка** - не установлено;
- **предварительные условия инженерного обеспечения территории:**

Вид инженерной нагрузки	Характеристика
Водоснабжение	Отсутствует
Канализация	Отсутствует
Теплоснабжение	Отсутствует
Газоснабжение	Отсутствует
Электроснабжение	Отсутствует

**3. Задаток** - (задаток в размере 20% начальной цены за земельный участок) - 7 000 (семь тысяч) рублей 00 копеек.

**4. Шаг аукциона** (величина повышения начальной цены 3%) - 1 050 (одна тысяча пятьдесят) рублей 00 копеек.

**Лот №3.**

**Предмет аукциона - право на заключение договора купли-продажи земельного участка по местоположению:** Тюменская обл., Омутинский район, южнее д.Большекрутинская.

**1. Характеристика земельного участка:**

- **кадастровый номер** - 72:13:0210001:1256;
- **площадь земельного участка** - 584474,00 кв.м;
- **разрешенное использование** - для сельскохозяйственного использования;
- **категория земель** - земли сельскохозяйственного назначения;
- **сведения о границе земельного участка** - в соответствии со сведениями об основных характеристиках объекта недвижимости;
- **параметры разрешенного строительства объектов капитального строительства** - в соответствии с Правилами землепользования и застройки Вагайского сельского поселения Омутинского района Тюменской области, утвержденными решением Думы Омутинского муниципального района Тюменской области от 9.11.2009 №49, опубликованными на сайте [www.omutinka.admtymen.ru/](http://www.omutinka.admtymen.ru/) Экономика и финансы/Архитектура и градостроительство;
- **технические условия на подключение объекта к электроснабжению, а также плата за подключение** - отсутствуют;
- **технические условия на подключение объекта к водоснабжению, водоотведению, теплоснабжению** - отсутствуют;
- **техническая возможность на подключение объекта к газоснабжению, а также плата за подключение** - отсутствуют;
- **обременения земельного участка** - не установлено;
- **ограничения использования земельного участка** - не установлено;
- **предварительные условия инженерного обеспечения территории:**

Вид инженерной нагрузки	Характеристика
Водоснабжение	Отсутствует
Канализация	Отсутствует
Теплоснабжение	Отсутствует
Газоснабжение	Отсутствует
Электроснабжение	Отсутствует

**2. Начальная цена предмета торгов (стоимость земельного участка)** - 35 000 (тридцать пять тысяч) рублей 00 копеек.

**Начальная цена предмета торгов (стоимость земельного участка)** - 679 000 (шестьсот семьдесят девять тысяч) рублей 00;

**3. Задаток** - (задаток в размере 20% начальной цены за земельный участок) - 135 800 (сто тридцать пять тысяч восемьсот) рублей 00 копеек.

**4. Шаг аукциона** (величина повышения начальной цены 3%) - 20 370 (двадцать тысяч триста семьдесят) рублей 00 копеек.

**Лот №4.**

**Предмет аукциона - право на заключение договора купли-продажи земельного участка по местоположению:** Тюменская обл., Омутинский район, восточнее д.Малая Крутая.

**1. Характеристика земельного участка:**

- **кадастровый номер** - 72:13:0210001:1247;
- **площадь земельного участка** - 1841703,00 кв.м;
- **разрешенное использование** - для сельскохозяйственного использования;
- **категория земель** - земли сельскохозяйственного назначения;
- **сведения о границе земельного участка** - в соответствии со сведениями об основных характеристиках объекта недвижимости;
- **параметры разрешенного строительства объектов капитального строительства** - в соответствии с Правилами землепользования и застройки Вагайского сельского поселения Омутинского района Тюменской области, утвержденными решением Думы Омутинского муниципального района Тюменской области от 9.11.2009 №49, опубликованными на сайте [www.omutinka.admtymen.ru/](http://www.omutinka.admtymen.ru/) Экономика и финансы/Архитектура и градостроительство;
- **технические условия на подключение объекта к электроснабжению, а также плата за подключение** - отсутствуют;
- **технические условия на подключение объекта к водоснабжению, водоотведению, теплоснабжению** - отсутствуют;
- **техническая возможность на подключение объекта к газоснабжению, а также плата за подключение** - отсутствуют;
- **обременения земельного участка** - не установлено;
- **ограничения использования земельного участка** - не установлено;
- **предварительные условия инженерного обеспечения территории:**

Вид инженерной нагрузки	Характеристика
Водоснабжение	Отсутствует
Канализация	Отсутствует
Теплоснабжение	Отсутствует
Газоснабжение	Отсутствует
Электроснабжение	Отсутствует

**2. Начальная цена предмета торгов (стоимость земельного участка)** - 2 032 000 (два миллиона тридцать две тысячи) рублей 00 копеек.

**3. Задаток** - (задаток в размере 20% начальной цены за земельный участок) - 406 400 (четыреста шесть тысяч четыреста) рублей 00 копеек.

**4. Шаг аукциона** (величина повышения начальной цены 3%) - 60 960 (шестьдесят тысяч девятьсот шестьдесят) рублей 00 копеек.

**Лот №5.**

**Предмет аукциона - право на заключение договора купли-продажи земельного участка по местоположению:** Тюменская обл., Омутинский район, юго-западнее д.Большекрутинская.

**1. Характеристика земельного участка:**

- **кадастровый номер** - 72:13:0210001:1254;
- **площадь земельного участка** - 3682976,00 кв.м;
- **разрешенное использование** - для сельскохозяйственного использования;
- **категория земель** - земли сельскохозяйственного назначения;
- **сведения о границе земельного участка** - в соответствии со сведениями об основных характеристиках объекта недвижимости;
- **параметры разрешенного строительства объектов капитального строительства** - в соответствии с Правилами землепользования и застройки Вагайского сельского поселения Омутинского района Тюменской области, утвержденными решением Думы Омутинского муниципального района Тюменской области от 9.11.2009 №49, опубликованными на сайте [www.omutinka.admtymen.ru/](http://www.omutinka.admtymen.ru/) Экономика и финансы/Архитектура и градостроительство;
- **технические условия на подключение объекта к электроснабжению, а также плата за подключение** - отсутствуют;
- **технические условия на подключение объекта к водоснабжению, водоотведению, теплоснабжению** - отсутствуют;
- **техническая возможность на подключение объекта к газоснабжению, а также плата за подключение** - отсутствуют;
- **обременения земельного участка** - не установлено;
- **ограничения использования земельного участка** - не установлено;
- **предварительные условия инженерного обеспечения территории:**

Вид инженерной нагрузки	Характеристика
Водоснабжение	Отсутствует
Канализация	Отсутствует
Теплоснабжение	Отсутствует
Газоснабжение	Отсутствует
Электроснабжение	Отсутствует

**2. Начальная цена предмета торгов (стоимость земельного участка)** - 4 063 000 (четыре миллиона шестьдесят три тысячи) рублей 00 копеек.



## Лот №10.

Предмет аукциона - право на заключение договора купли-продажи земельного участка по местоположению: Тюменская обл., Омутинский район, юго-западнее д. Большекрутинская.

## 1. Характеристика земельного участка:

- кадастровый номер - 72:13:0210001:1253;
- площадь земельного участка - 434468,00 кв.м;
- разрешенное использование - для сельскохозяйственного использования;
- категория земель - земли сельскохозяйственного назначения;
- сведения о границе земельного участка - в соответствии со сведениями об основных характеристиках объекта недвижимости;
- параметры разрешенного строительства объектов капитального строительства - в соответствии с Правилами землепользования и застройки Вагайского сельского поселения Омутинского района Тюменской области, утвержденными решением Думы Омутинского муниципального района Тюменской области от 9.11.2009 №49, опубликованными на сайте [www.omutinka.admtymen.ru/](http://www.omutinka.admtymen.ru/) Экономика и финансы/Архитектура и градостроительство;
- технические условия на подключение объекта к электроснабжению, а также плата за подключение - отсутствуют;
- технические условия на подключение объекта к водоснабжению, водоотведению, теплоснабжению - отсутствуют;
- техническая возможность на подключение объекта к газоснабжению, а также плата за подключение - отсутствуют;
- обременения земельного участка - не установлено;
- ограничения использования земельного участка - не установлено;
- предварительные условия инженерного обеспечения территории:

Вид инженерной нагрузки	Характеристика
Водоснабжение	Отсутствует
Канализация	Отсутствует
Теплоснабжение	Отсутствует
Газоснабжение	Отсутствует
Электроснабжение	Отсутствует

2. Начальная цена предмета торгов (стоимость земельного участка) - 534 000 (пятьсот тридцать четыре тысячи) рублей 00 копеек.

3. Задаток - (задаток в размере 20% начальной цены за земельный участок) - 106 800 (сто шесть тысяч восемьсот) рублей 00 копеек.

4. Шаг аукциона (величина повышения начальной цены 3%) - 16 020 (шестнадцать тысяч двадцать) рублей 00 копеек.

## Лот №11.

Предмет аукциона - право на заключение договора купли-продажи земельного участка по местоположению: Тюменская обл., Омутинский район, южнее д. Большекрутинская.

## 1. Характеристика земельного участка:

- кадастровый номер - 72:13:0210001:1257;
- площадь земельного участка - 436419,00 кв.м;
- разрешенное использование - для сельскохозяйственного использования;
- категория земель - земли сельскохозяйственного назначения;
- сведения о границе земельного участка - в соответствии со сведениями об основных характеристиках объекта недвижимости;
- параметры разрешенного строительства объектов капитального строительства - в соответствии с Правилами землепользования и застройки Вагайского сельского поселения Омутинского района Тюменской области, утвержденными решением Думы Омутинского муниципального района Тюменской области от 9.11.2009 №49, опубликованными на сайте [www.omutinka.admtymen.ru/](http://www.omutinka.admtymen.ru/) Экономика и финансы/Архитектура и градостроительство;
- технические условия на подключение объекта к электроснабжению, а также плата за подключение - отсутствуют;
- технические условия на подключение объекта к водоснабжению, водоотведению, теплоснабжению - отсутствуют;
- техническая возможность на подключение объекта к газоснабжению, а также плата за подключение - отсутствуют;
- обременения земельного участка - не установлено;
- ограничения использования земельного участка - не установлено;
- предварительные условия инженерного обеспечения территории:

Вид инженерной нагрузки	Характеристика
Водоснабжение	Отсутствует
Канализация	Отсутствует
Теплоснабжение	Отсутствует
Газоснабжение	Отсутствует
Электроснабжение	Отсутствует

2. Начальная цена предмета торгов (стоимость земельного участка) - 537 000 (пятьсот тридцать семь тысяч) рублей 00 копеек.

3. Задаток - (задаток в размере 20% начальной цены за земельный участок) - 107 400 (сто семь тысяч четыреста) рублей 00 копеек.

4. Шаг аукциона (величина повышения начальной цены 3%) - 16 110 (шестнадцать тысяч сто десять) рублей 00 копеек.

## Порядок ознакомления с информацией об аукционе

С информацией о предмете аукциона, формой заявки, формой и условиями договора купли-продажи земельного участка, а также с иными документами и сведениями об аукционе можно ознакомиться по адресу: Тюменская область, Омутинский район, с.Омутинское, ул.Первомайская, 78а, каб. 405, контактный телефон: 8 (34544) 3-21-06, web: [www.omutinka.admtymen.ru](http://www.omutinka.admtymen.ru;); [www.torgi.gov.ru](http://www.torgi.gov.ru).

Приложение 1

## ЗАЯВКА НА УЧАСТИЕ В АУКЦИОНЕ

(типовая форма, заполняется в двух экземплярах)

\_\_\_\_\_

(фамилия, имя, отчество и паспортные данные физического лица/полное наименование юридического лица, подающего заявку)

\_\_\_\_\_

именуемый (ое; ая) в дальнейшем «Претендент», в лице \_\_\_\_\_

\_\_\_\_\_

(заполняется полномочными представителями физического и юридического лиц: фамилия, имя, отчество и паспортные данные/ должность)

\_\_\_\_\_

действующего (ей) на основании \_\_\_\_\_

\_\_\_\_\_

(заполняется полномочными представителями физического и юридического лиц: Доверенность дата и №, Устав, др. документы)

\_\_\_\_\_

принимая решение об участии в аукционе 05-2018 на право заключения договора купли-продажи земельного участка, расположенного по адресу: \_\_\_\_\_

\_\_\_\_\_

(кадастровый номер - \_\_\_\_\_; площадь земельного участка

\_\_\_\_\_

- \_\_\_\_\_ кв.м, разрешенное использование земельного участка - \_\_\_\_\_

\_\_\_\_\_ (далее - аукцион) обязуюсь:

1) соблюдать условия аукциона, опубликованного в информационном сообщении 05-2018 администрации Омутинского муниципального района Тюменской области (далее - организатор аукциона) в газете «Сельский вестник» от \_\_\_\_\_.2018г. № \_\_\_\_\_ (\_\_\_\_\_);

2) в случае признания победителем аукциона - подписать протокол о результате аукциона в день проведения аукциона;

3) подписать три экземпляра подписанного администрацией Омутинского района проекта договора купли-продажи земельного участка в 30 (тридцатидневный) срок со дня его получения;

4) в случае если аукцион признается несостоявшимся и только один заявитель признан участником аукциона, в течение 30 (тридцати) дней со дня его проведения подписать три экземпляра подписанного администрацией Омутинского района проекта договора купли-продажи земельного участка;

5) представить в администрацию Омутинского района указанные договоры;

6) оплатить стоимость земельного участка (за вычетом суммы внесенного для участия в аукционе задатка, который засчитывается в сумму по договору купли-продажи) в течение 10 (десяти) дней со дня заключения договора купли-продажи. Настоящей заявкой Претендент подтверждает свое согласие на выполнение указанных условий и требований.

**Претендент ознакомлен со всеми сведениями и документами, касающимися проведения аукциона и порядка проведения аукциона, и претензий не имеет.**

Местонахождение/Место жительства Заявителя (в том числе почтовый адрес для высылки

Наименование банка	
Расчетный счет	
Корреспондентский счет	
БИК	
ИНН/КПП банка	
ИНН/КПП юридического лица	
(для юридического лица или индивидуального предпринимателя)	

уведомлений о результатах рассмотрения предоставленной Организатору аукциона заявки): \_\_\_\_\_

Реквизиты счета для возврата задатка: \_\_\_\_\_

Контактный телефон: \_\_\_\_\_

Электронная почта (Email): \_\_\_\_\_

Приложение:

1. \_\_\_\_\_

2. \_\_\_\_\_

3. \_\_\_\_\_

4. \_\_\_\_\_

5. \_\_\_\_\_

« \_\_\_\_ » \_\_\_\_\_ 20 \_\_\_\_ г. \_\_\_\_\_ (\_\_\_\_\_)

подпись м.п. ФИО / должность

**Заявка принята Организатором аукциона:**

\_\_\_\_\_ ч. \_\_\_\_\_ мин. « \_\_\_\_ » \_\_\_\_\_ 2018г. за № \_\_\_\_\_

Представитель Организатора аукциона \_\_\_\_\_ (\_\_\_\_\_)

Претендент согласен на обработку и передачу предоставленных организатору аукциона персональных данных, в соответствии с Федеральным законом от 27.07.2006 №152-ФЗ «О персональных данных».

« \_\_\_\_ » \_\_\_\_\_ 20 \_\_\_\_ г. \_\_\_\_\_ (\_\_\_\_\_)

подпись ФИО / должность

м.п. (при наличии печати)

## Уведомление о проведении отбора организаций для осуществления отдельных полномочий органа опеки и попечительства

Межрайонное управление социальной защиты населения (Омутинский, Арми-зонский и Юргинский районы), юридический адрес: Тюменская область, Омутин-ский район, с.Омутинское, ул.Советская, 122, объявляет отбор организаций для осуществления отдельных полномочий органа опеки и попечительства, который проводится в соответствии с Федеральным законом от 24.04.2008 №48-ФЗ «Об опеке и попечительстве», постановлением Правительства Российской Феде-рации от 18.05.2009 №423 «Об отдельных вопросах осуществления опеки и попе-чительства в отношении несовершеннолетних граждан» и приказом Министерства образования и науки Российской Федерации от 14.09.2009 №334 «О реализации постановления Правительства Российской Федерации от 18 мая 2009г. №423».

Отбор осуществляется с целью передачи образовательным организациям, ме-дицинским организациям, организациям, оказывающим социальные услуги, или иным организациям, в том числе для детей-сирот и детей, оставшихся без попе-чения родителей, следующих полномочий органа опеки и попечительства:

- выявление несовершеннолетних граждан, нуждающихся в установлении над ними опеки или попечительства, включая обследование условий жизни таких несовершеннолетних граждан и их семей;
- подбор, подготовка граждан, выразивших желание стать опекунами или попе-чителями несовершеннолетних граждан либо принять детей, оставшихся без по-печения родителей, в семью на воспитание в иных установленных семейным законодательством Российской Федерации формах.

На организацию может быть возложено осуществление как всех полномочий, так и одного из них.

Полномочия осуществляются в соответствии с договором, заключенным с орга-ном опеки и попечительства.

Для принятия участия в отборе необходимо подать заявление в произвольной форме с указанием сведений об учредителе (учредителях) организаций, полного наименования организации, юридического и почтового адресов, адреса электрон-ной почты, официального сайта в сети интернет (при наличии), основных направ-лений деятельности организации.

К заявлению прилагаются:

- согласие учредителя (учредителей) на участие организации в отборе организа-ций и возложение на организацию полномочий (полномочия) органа опеки и попечительства;
- копии учредительных документов организации, заверенные в установленном законодательством Российской Федерации порядке;
- копия штатного расписания организации, заверенная руководителем организа-ции или уполномоченным им лицом;
- копия документа, подтверждающего внесение записи о юридическом лице в Единый государственный реестр юридических лиц, заверенная в установленном законодательством Российской Федерации порядке;
- другие документы по запросу органа опеки и попечительства, подтверждающие наличие у организации возможностей (материально-технических, кадровых и иных) для осуществления полномочий (полномочия) органа опеки и попечительства.

Отбор организаций осуществляется на основании представленных документов, а также с учетом характера условий деятельности организации:

- соответствие основных направлений деятельности организации полномочиям (полномочию) органа опеки и попечительства;
- наличие в штате организации работников, специализирующихся по направле-ниям деятельности, соответствующим полномочиям (полномочию) органа опеки и попечительства;
- наличие у организации материально-технических и иных возможностей для осуществления полномочий (полномочия) органа опеки и попечительства.

При проведении отбора учитывается наличие у организации опыта работы по следующим направлениям:

- защита прав и законных интересов несовершеннолетних граждан, в том числе оставшихся без попечения родителей либо находящихся в обстановке, представляющей действиями или бездействием родителей угрозу их жизни или здоровью, либо препятствующей их нормальному воспитанию и развитию;
- профилактика безнадзорности и беспризорности, социального сиротства, же-стокого обращения с несовершеннолетними гражданами;
- оказание несовершеннолетним гражданам, в том числе оставшимся без попе-чения родителей, а также гражданам, в семьи которых переданы такие несовер-шеннолетние граждане, услуг по социальному, медицинскому, психологическому и (или) педагогическому сопровождению;
- подготовка граждан, выразивших желание стать опекунами или попечителями несовершеннолетних граждан либо принять детей, оставшихся без попечения родителей, в семью на воспитание в иных установленных семейным законода-тельством Российской Федерации формах.

Документы принимаются в течение 30 календарных дней с момента опублико-вания данного извещения, в рабочие дни с 8-00 до 16-15 час. (обед с 12-00 до 13-00 час.) по адресу: Тюменская область, Омутинский район, с.Омутинское, ул.Со-ветская, 122, кабинет 2.

Дополнительную информацию о порядке проведения отбора организаций для осуществления отдельных полномочий органа опеки и попечительства можно узнать по телефону: 8 (34544) 3-26-69 в рабочие дни с 8-00 до 16-15 час. (обед с 12-00 до 13-00 час.).

## ПОШАГОВАЯ ИНСТРУКЦИЯ НАСТРОЙКИ ПРИЁМА ЦИФРОВОГО ЭФИРНОГО ТЕЛЕВИДЕНИЯ

**!** В 2019 году популярные телеканалы переходят на телевидение в цифровом формате. Цифровое эфирное телевидение – это 20 каналов без абонентской платы. Они будут доступны всем жителям страны уже в конце 2018 года.



### Где можно смотреть ЦЭТВ

**!** Подсказка: любой телевизор может принимать ЦЭТВ.

1. Любому телевизору нужна антенна. Она принимает сигнал цифрового эфирного телевидения. В новых телевизорах стандарта DVB-T2 антенна подключается сразу к телевизору.
2. В телевизорах без поддержки стандарта DVB-T2 антенна подключается к приставке стандарта DVB-T2, а приставка – к телевизору. Приставка нужна всем старым телевизорам с кинескопом.
3. Приставка нужна некоторым моделям новых плоских телевизоров, обычно до 2013 года выпуска. В паспорте к телевизору надо прочитать, поддерживает ли он стандарт DVB-T2. Не нашли – нужна приставка.

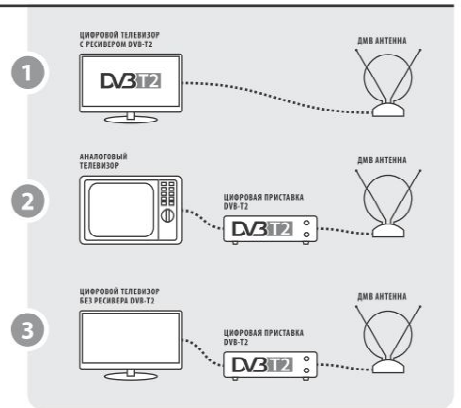

**?** Непонятно: посмотрите модель телевизора в ин-тернете, спросите специалиста, спросите соседа.

### Перед походом в магазин

**!** Подсказка: все проблемы от антенны.

4. Рассмотрите телевизор сзади. Запишите его название и модель. Сфотографируйте выходы.
  5. Стандартные выходы называются тюльпаны (колоколь-чики) (A), HDMI (B) или SCART (B).
- Посмотрите карту на сайте «Смотрицифру.РФ». Опре-делите, в какой стороне и на каком расстоянии нахо-дится передатчик.

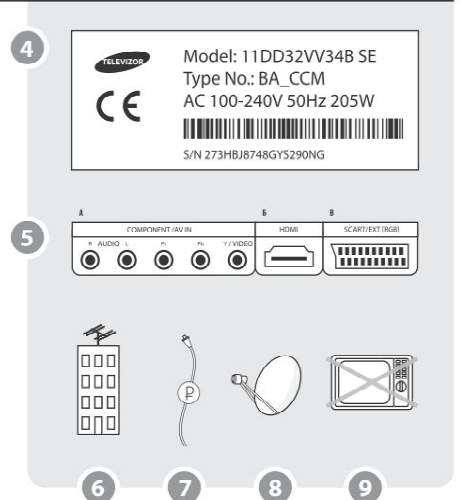

- Возможно, антенна вам не нужна:**
6. ...если у вас в доме коллективная антенна. Спросите управляющую компанию, принимает ли она ДМВ сигнал. Принимает – включайте автонастройку на телевизоре с DVB-T2 или автонастройку на приставке. Не принимает – напишите заявление об установке.
  7. ...если у вас оператор кабельного телевидения. Заклю-чите договор на показ 20 обязательных общедоступ-ных каналов. Отказывается – пишите в Роскомнадзор. «Вопреки «Закону «О СМИ» оператор кабельного теле-видения не предоставляет пакет обязательных обще-доступных каналов».
  8. ...если у вас спутниковая тарелка.
  9. ...если у вас нет телевизора.

- Нет коллективной антенны – ставим свою:**
10. ... если вы живете не далее 5 км от телебашни и между вами нет преград, подойдет комнатная антенна.
  11. ... если вы живете не далее 20 км от телебашни – подойдет наружная антенна без усилителя.
  12. ... если вы живете до 80 км от башни – нужна наружная антенна с усилителем.

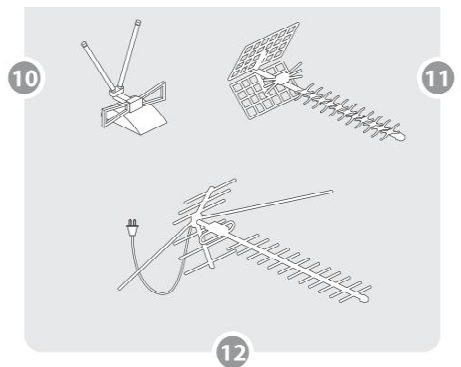

**!** Внимание! Мощная антенна, установленная близко к телебашне, будет плохо работать. Это как кричать рядом с ухом.

### Идем в магазин

**!** Подсказка: магазин обязан принять все товары назад, если они не подошли.

13. Спросите соседа, какую антенну купил он. Поговорите с продавцом ближайшего радиомагазина. Убедитесь, что продавец поменяет вам антенну, если она не подойдет.
  14. Приставка подойдет любая. Минимальная цена около 700 рублей. В более дорогих есть дополнительные функции:
  15. просмотр видео с флешки
  16. запись программ
- Выбор за вами.

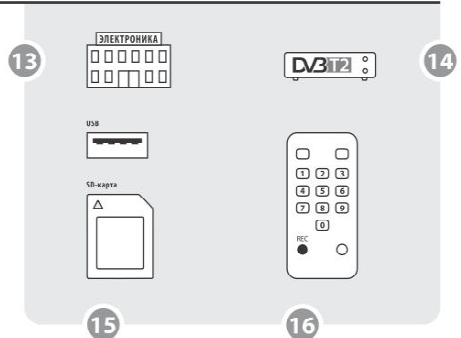

### Дома

- Телевизор с DVB-T2**
17. Подключаем антенну к телевизору, включаем «Авто-настройку»
- Телевизор без DVB-T2**
18. Подключаем приставку к телевизору. ТВ тюльпанами (A) или HDMI (B) или SCART (B).
  19. Подключаем антенну к приставке, включаем «Автопо-иск» на приставке.
- Для работы приставки надо переключить телевизор в режим AV или ВХОД. Эти кнопки на пульте от телеви-зора.

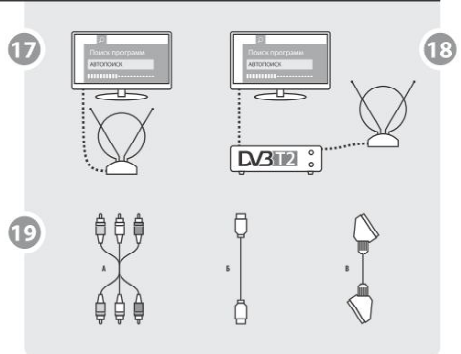

**!** Подсказка: антенну лучше ставить у окна. «Цифре» часто хватает и отраженного сигнала от дома напротив.

АДМИНИСТРАЦИЯ  
ОКУНЕВСКОГО СЕЛЬСКОГО ПОСЕЛЕНИЯ  
ПОСТАНОВЛЕНИЕ

7 ноября 2018г.

№19-п

с.Окуневское  
Омутинский муниципальный район  
Об утверждении отчета об исполнении

бюджета Окуневского сельского поселения за 9 месяцев 2018 года

В соответствии с Бюджетным кодексом Российской Федерации, Федеральным законом от 6.10.2003 №131-ФЗ «Об общих принципах организации местного самоуправления в Российской Федерации», Уставом Омутинского муниципального района, Положением о бюджетном процессе в Окуневском сельском поселении, утвержденным решением Думы №16 от 29.11.2007,

## ПОСТАНОВЛЯЮ:

1. Утвердить отчет об исполнении бюджета Окуневского сельского поселения за 9 месяцев 2018 года по доходам в сумме 2275,7 тыс. руб., по расходам в сумме 1939,6 тыс. руб. с превышением доходов над расходами (профицит бюджета) в сумме 336,1 тыс. рублей и со следующими показателями:

- по доходам бюджета Окуневского сельского поселения за 9 месяцев 2018 года согласно приложению №1 к настоящему постановлению;

- по распределению расходов бюджета Окуневского сельского поселения за 9 месяцев 2018 года по разделам и подразделам функциональной классификации расходов бюджетов Российской Федерации согласно приложению №2 к настоящему постановлению;

- по распределению расходов бюджета Окуневского сельского поселения за 9 месяцев 2018 года по ведомственной структуре расходов бюджетной классификации расходов бюджетов Российской Федерации согласно приложению №3 к настоящему постановлению;

- по источникам финансирования дефицита бюджета Окуневского сельского поселения за 9 месяцев 2018 года согласно приложению №4 к настоящему постановлению.

2. Утвердить информацию о численности муниципальных служащих органов местного самоуправления Окуневского сельского поселения, фактических затратах на их денежное содержание за 9 месяцев 2018 года согласно приложению №5 к настоящему постановлению.

3. Направить отчет об исполнении бюджета Окуневского сельского поселения за 9 месяцев 2018 года в Думу Окуневского сельского поселения для сведения.

4. Опубликовать настоящее постановление, приложения №1, №2, №4, №5 к настоящему постановлению в средствах массовой информации (газета «Сельский вестник»).

Приложение №3 к настоящему постановлению обнародовать в местах размещения информационных стендов для обнародования нормативно-правовых актов органов местного самоуправления Окуневского сельского поселения (здание библиотеки, находящееся по адресу: с.Окуневское, ул.Советская, 67; здание библиотеки, находящееся по адресу: д.Окуневская, ул.Шоссейная, 5).

Глава сельского поселения О.В. ЯЧМЕНЕВА

Приложение №1

к постановлению администрации Окуневского сельского поселения от 7.11.2018 №19-п

Об исполнении доходной части бюджета  
Окуневского сельского поселения за 9 месяцев 2018 года

(тыс. руб.)

Код бюджетной классификации РФ	Наименование доходов	Уточненный план	Исполнено
1	2	3	4
000 1 00 00000 00 0000 000	<b>НАЛОГОВЫЕ И НЕНАЛОГОВЫЕ ДОХОДЫ</b>	<b>355,0</b>	<b>192,8</b>
000 1 01 00000 00 0000 000	Налоги на прибыль, доходы	47,0	66,9
000 1 01 02000 01 0000 110	Налог на доходы физических лиц	47,0	66,9
000 1 06 00000 00 0000 000	Налоги на имущество	301,0	123,2
000 1 06 01000 00 0000 110	Налог на имущество физических лиц	26,0	1,2
000 1 06 06000 00 0000 110	Земельный налог	275,0	122,0
000 1 08 00000 00 0000 000	Государственная пошлина	7,0	1,7
000 1 08 04000 01 0000 110	Государственная пошлина за совершение нотариальных действий (за исключением действий, совершаемых консульскими учреждениями Российской Федерации)	7,0	1,7
000 1 13 00000 00 0000 000	Доходы от оказания платных услуг (работ) и компенсации затрат государства	0,0	1,0
000 1 13 02000 00 0000 130	Доходы от компенсации затрат государства	0,0	1,0
000 2 00 00000 00 0000 000	Безвозмездные поступления	3214,8	2082,9
000 2 02 00000 00 0000 000	Безвозмездные поступления от других бюджетов бюджетной системы Российской Федерации	3221,2	2089,3
000 2 02 10000 00 0000 151	Дотации бюджетам бюджетной системы Российской Федерации	408,0	404,0
000 2 02 30000 00 0000 151	Субвенции бюджетам бюджетной системы Российской Федерации	61,0	52,1
000 2 02 40000 00 0000 151	Иные межбюджетные трансферты	2752,2	1633,2
000 2 19 00000 00 0000 000	Возврат остатков субсидий, субвенций и иных межбюджетных трансфертов, имеющих целевое назначение, прошлых лет	-6,4	-6,4
000 2 19 00000 10 0000 151	Возврат остатков субсидий, субвенций и иных межбюджетных трансфертов, имеющих целевое назначение, прошлых лет из бюджетов сельских поселений	-6,4	-6,4
000 8 50 00000 00 0000 000	<b>Доходы бюджета - ИТОГО</b>	<b>3569,8</b>	<b>2275,7</b>

Приложение №2

к постановлению администрации Окуневского сельского поселения от 7.11.2018 №19-п

Отчет по распределению расходов бюджета Окуневского сельского поселения за 9 месяцев 2018 года по разделам, подразделам функциональной классификации расходов бюджетов Российской Федерации

(тыс. руб.)

Наименование	Рз	Пр	Уточненный план	Исполнено
<b>ОБЩЕГОСУДАРСТВЕННЫЕ ВОПРОСЫ</b>	<b>01</b>	<b>00</b>	<b>2 761,8</b>	<b>1 466,1</b>
Функционирование высшего должностного лица субъекта Российской Федерации и муниципального образования	01	02	671,0	529,0
Функционирование Правительства Российской Федерации, высших исполнительных органов государственной власти субъектов Российской Федерации, местных администраций	01	04	960,2	735,7
Обеспечение деятельности финансовых, налоговых и таможенных органов и органов финансового (финансово-бюджетного) надзора	01	06	7,0	7,0
Обеспечение проведения выборов и референдумов	01	07	35,3	35,3
Резервные фонды	01	11	1,0	0,0
Другие общегосударственные вопросы	01	13	1 087,3	159,1
<b>НАЦИОНАЛЬНАЯ ОБОРОНА</b>	<b>02</b>	<b>00</b>	<b>98,0</b>	<b>71,7</b>
Мобилизационная и внебюджетная подготовка	02	03	98,0	71,7
<b>НАЦИОНАЛЬНАЯ БЕЗОПАСНОСТЬ И ПРАВООХРАНИТЕЛЬНАЯ ДЕЯТЕЛЬНОСТЬ</b>	<b>03</b>	<b>00</b>	<b>104,7</b>	<b>26,2</b>
Защита населения и территории от чрезвычайных ситуаций природного и техногенного характера, гражданская оборона	03	09	47,0	18,7
Обеспечение пожарной безопасности	03	10	36,0	7,5
Другие вопросы в области национальной безопасности и правоохранительной деятельности	03	14	21,7	0,0
<b>НАЦИОНАЛЬНАЯ ЭКОНОМИКА</b>	<b>04</b>	<b>00</b>	<b>271,0</b>	<b>135,0</b>
Дорожное хозяйство (дорожные фонды)	04	09	271,0	135,0
<b>ЖИЛИЩНО-КОММУНАЛЬНОЕ ХОЗЯЙСТВО</b>	<b>05</b>	<b>00</b>	<b>462,2</b>	<b>121,6</b>
Благоустройство	05	03	462,2	121,6
<b>ОБРАЗОВАНИЕ</b>	<b>07</b>	<b>00</b>	<b>3,0</b>	<b>3,0</b>
Молодежная политика	07	07	3,0	3,0

КУЛЬТУРА, КИНЕМАТОГРАФИЯ	08	00	80,0	80,0
Культура	08	01	80,0	80,0
<b>ФИЗИЧЕСКАЯ КУЛЬТУРА И СПОРТ</b>	<b>11</b>	<b>00</b>	<b>36,0</b>	<b>36,0</b>
Массовый спорт	11	02	36,0	36,0
<b>ВСЕГО РАСХОДОВ</b>			<b>3 816,7</b>	<b>1 939,6</b>

Приложение №4

к постановлению администрации Окуневского сельского поселения от 7.11.2018 №19-п

Отчет  
по источникам финансирования дефицита бюджета  
Окуневского сельского поселения за 9 месяцев 2018 года

(тыс. руб.)

Код источника финансирования по КИВФ	Наименование показателя	Уточненный план	Исполнено
954 90 00 00 00 00 0000 000	Источники финансирования дефицитов бюджетов - всего	246,9	-336,1
954 01 00 00 00 00 0000 000	Источники внутреннего финансирования дефицитов бюджетов	246,9	-336,1
954 01 05 00 00 00 0000 000	Изменение остатков средств на счетах по учету средств бюджетов	246,9	-336,1
954 01 05 00 00 00 0000 500	Увеличение остатков средств бюджетов	3 569,8	2 300,0
954 01 05 00 00 00 0000 600	Уменьшение остатков средств бюджетов	3 816,7	1 963,9

Приложение №5

к постановлению администрации Окуневского сельского поселения от 7.11.2018 №19-п

## Информация

о численности муниципальных служащих органов местного самоуправления  
Окуневского сельского поселения, фактических затратах на их денежное  
содержание за 9 месяцев 2018 года

Численность муниципальных служащих (шт. ед.)	Фактические затраты на их денежное содержание (тыс. руб.)
1,68	445,8

## О заключительном этапе Всероссийского конкурса «Великие имена России»

Общенациональный проект «Великие имена России» предполагает дополнить официальные наименования 47 российских аэропортов международного и федерального значения именами известных российских деятелей разных эпох. Проект реализован в формате общенационального конкурса - люди сами с помощью голосования определяют, чьи имена достойны украсить фасады российских аэропортов, в том числе тюменского аэропорта «Рощино».

С 29 октября по 7 ноября с помощью соцопросов сформирован шорт-лист из трех кандидатур на присвоение имени каждому из участвующих в конкурсе аэропортов.

12 ноября стартовал третий, заключительный этап общенационального конкурса «Великие имена России». Заключительное голосование за финалистов конкурса продлится до 30 ноября. По его итогам тюменскому международному аэропорту Рощино присвоят одно из имен - Петра Ершова, Дмитрия Менделеева или Виктора Муравленко.

Каждый желающий может выбрать только один аэропорт России из общего списка и проголосовать по принципу «один голос - один аэропорт - одно имя». Голосование проводится одновременно несколькими способами, каждый участник Конкурса может выбрать один предпочтительный для себя способ голосования:

**1. На сайте ВеликиеИмена.рф.**

Проголосовать на сайте ВеликиеИмена.рф имеет право любой участник, прошедший авторизацию. Для того чтобы проголосовать на сайте ВеликиеИмена.рф, необходимо выбрать один аэропорт России по имени города и отметить только одно из трех имен-претендентов, соответствующих данному аэропорту.

**2. С помощью социальных сетей «ВКонтакте» и «Одноклассники».**

Проголосовать в социальных сетях можно с помощью действующего аккаунта в одной из социальных сетей:

«ВКонтакте» - <https://vk.com/app6745571>.

«Одноклассники» - <https://ok.ru/game/1272668672>.

Для этого нужно в официальном приложении публичной группы Конкурса выбрать один аэропорт России по имени города и отметить одно из трех имен-претендентов, соответствующих данному аэропорту. Ссылки на специальные приложения в социальных сетях «ВКонтакте», «Одноклассники» опубликованы на сайте Общественной палаты и сайте ВеликиеИмена.рф.

**3. С помощью горячей линии 8-800-707-93-17.**

Проголосовать можно по телефону горячей линии 8-800-707-93-17, следуя инструкциям оператора. Звонок на номер горячей линии 8-800-707-93-17 бесплатный и принимается из любого региона Российской Федерации.

**4. Методом анкетирования.**

При выборе голосования путем анкетирования можно воспользоваться одним из трех вариантов:

• **Мобильные пункты голосования.**

Заполнить анкету участника Конкурса можно в ближайшем стационарном брендированном пункте Конкурса, расположенном в аэропорту или на ж/д вокзалах городов, входящих в общий список. Перечень адресов стационарных брендированных пунктов для заполнения анкет участника Конкурса опубликован на сайте ВеликиеИмена.рф.

• **На борту самолета.**

Заполнить анкету участника Конкурса можно на борту самолетов группы компании «Аэрофлот». Участник Конкурса может выбрать только один аэропорт из списка и отметить одно из представленных имен-претендентов, соответствующих этому аэропорту России, а затем передать заполненную анкету бортпроводнику воздушного судна.

• **Заполнив анкету в специальных выпусках федеральных печатных изданиях:**

«Комсомольская правда» (выпуски от 16, 20 и 22 ноября),

«Аргументы и факты» (выпуски от 21 и 28 ноября).

Анкету необходимо вырезать и заполнить, отметив одно из представленных имен-претендентов по выбранному аэропорту России, и отправить почтой на адрес Общественной палаты Российской Федерации: 125993, г.Москва, Миусская пл., д.7, стр.1.

Победители Конкурса будут объявлены 5 декабря 2018 года.



## ◆ РОССИЙСКОЕ ДВИЖЕНИЕ ШКОЛЬНИКОВ

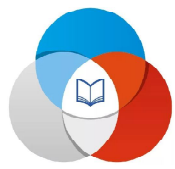

## Дорогу МОЛОДЫМ

Три года назад мы впервые услышали о Российском движении школьников - детско-юношеской организации, деятельность которой сосредоточена на развитии и воспитании подрастающего поколения. Ее работа охватывает четыре основных направления: личное развитие, гражданская активность, информационно-медийное, военно-патриотическое. Главная цель - всестороннее развитие личности, популяризация здорового образа жизни, поддержка творческой, инициативной молодежи.

В 2017 году пилотной площадкой для детского движения в Омутинском районе стала СОШ №1. Под руководством своего куратора Юлии Валерьевны Чемакиной ребята отлично поработали. Принимали активное участие в областных мероприятиях, добились заметных результатов в написании и защите проектов, получили награды и денежные гранты в конкурсе молодежных инициатив.

В октябре состоялось праздничное мероприятие по случаю трехлетия детского движения, где муниципальный куратор РДШ, ведущий специалист по

молодежной политике Надежда Валентиновна Шабалдина поблагодарила Ю.В.Чемакину и ее подопечных за отличную работу и выразила надежду на такое же плодотворное сотрудничество с другими образовательными учреждениями, которые недавно влились в Российское движение школьников.

На сегодняшний день в районе избран муниципальный детско-юношеский совет. В него вошли самые достойные: Никита Муравьев (СОШ №1, информационно-медийное направление), Иван Садовых (СОШ №2, личное развитие), Алексей Костюнин (СОШ №2, гражданская

активность), Даниил Бетехтин (Ситниковская СОШ, военно-патриотическое направление).

Эти школьники участвовали в работе регионального детско-юношеского совета, где также прошли выборы актива. В ходе награждения были отмечены школьники, чьи проекты вышли в финал конкурса молодежных инициатив. В числе лучших - учащиеся СОШ №1 Павел Кузьмин и Полина Налобина.

В ближайшие выходные делегация Омутинского района в со-

ставе 13 человек побывает на Слете лидеров Тюменского регионального отделения Российского движения школьников. Представители РДШ образовательных учреждений и их кураторы примут участие в образовательных блоках, мастер-классах и тематических площадках по различным направлениям, побывают на круглом столе и досуговых площадках. Ребята будут учиться ораторскому искусству, освещению деятельности РДШ в средствах массовой

информации и социальных сетях, инклюзивным технологиям - работе с инвалидами, и многому другому, что пригодится в общественной деятельности. Пообщаться и сдружиться лидеры движения смогут во время дискотеки и Орлятского круга.

Российское движение школьников набирает обороты. Впереди у ребят еще много интересных и полезных дел.

А. ПАЙВИНА  
Фото А. САУТИЕВА



Участники движения школьников

## ◆ ПО ПРОСЬБЕ ЧИТАТЕЛЕЙ

## На пенсию выйдем позже

3 октября 2018 года Президент России Владимир Путин подписал Закон «О внесении изменений в отдельные законодательные акты Российской Федерации по вопросам назначения и выплаты пенсий». Он направлен на поэтапное повышение пенсионного возраста, по достижению которого будет назначаться страховая пенсия по старости. Закон принят окончательно, но у граждан еще остается немало вопросов. Сегодня на них отвечает руководитель клиентской службы в Омутинском районе Светлана Михайловна Герасимова.

**- Как будет повышаться пенсионный возраст?**

- Законом закреплён установленный пенсионный возраст 65 - для мужчин и 60 лет - для женщин. Сейчас, соответственно, 60 и 55 лет. Повышение пенсионного возраста начнёт действовать с 1 января 2019 года. Оно будет плавным: предусматривается длительный переходный период - с 2019 по 2028 год. Всего переходный период продлится 10 лет. Повышение пенсионного возраста на первом этапе затронет мужчин 1959 г.р. и женщин 1964 г.р. Однако для этих граждан предусмотрен выход на пенсию на шесть месяцев раньше нового пенсионного возраста. Для тех, кто должен был выйти на пенсию в 2019-2020 гг., предусмотрена особая льгота - выход на полгода раньше нового пенсионного возраста.

В 2028 году в возрасте 65 лет выйдут на пенсию мужчины 1963 г.р. и женщины 1968 г.р. в возрасте 60 лет.

**- Как повышение возраста трудоспособности скажется на нынешних пенсионерах? Будет ли обратное действие закона? Не придется ли дорабатывать до нового пенсионного возраста?**

- Нынешние пенсионеры от принятого закона ничего не потеряют. Получатели пенсий

по линии Пенсионного фонда России, как и ранее, будут получать все положенные им пенсионные и социальные выплаты в соответствии с уже приобретенными пенсионными правами и льготами.

Более того, повышение пенсионного возраста позволит обеспечить увеличение размера пенсий для неработающих пенсионеров - индексацию пенсий выше инфляции. Нынешние пенсионеры от индексации только выиграют.

**- Поднимется ли пенсионный возраст для врачей и учителей?**

- Для педагогических, медицинских и творческих работников досрочные пенсии сохраняются в полном объеме: ужесточение требования по специальному стажу не предусмотрено. Сам стаж сохраняется, но исходя из общего увеличения трудоспособного возраста, для данных граждан возраст выхода на досрочную пенсию повышается на 5 лет, но с переходным периодом. Новый возраст выхода на пенсию будет исчисляться, исходя из даты выработки специального стажа и приобретения права на досрочную пенсию. Сейчас данным категориям работников необходимо выработать специальный стаж длительностью от 15 до 30 лет в зависимости от конкретной категории льготника.

Таким образом, возраст, в котором эти работники выработают специальный стаж и приобретают право на досрочную пенсию, фиксируется, а реализовать это право (назначить «досрочную» пенсию) можно будет в период с 2019 по 2028 год и далее с учетом увеличения пенсионного возраста и переходных положений. То есть требования к специальному стажу не меняются, но сам возраст выхода на пенсию будет сдвигаться.

**- Будет ли увеличен пенсионный возраст «северянам»?**

- Для нынешних льготников, которые выходят на пенсию досрочно в связи с работой в районах Крайнего Севера и приравненных к ним местностях, кому возраст выхода установлен 55 лет (для мужчин) и 50 лет (для женщин), предусматривается повышение возраста выхода на пенсию до 60 лет и 55 лет соответственно.

**- Будет ли увеличен пенсионный возраст для госслужащих?**

- Уже в 2017 году начался процесс повышения пенсионного возраста для государственных служащих по полгода в год до 65 лет (мужчины) и до 63 лет (женщины). С 1 января 2020 года увеличится шаг повышения возраста выхода на пенсию - по году в год. Таким образом, пенсионный возраст для

государственных служащих приводится в соответствии с положением по темпам повышения общеустановленного возраста для всех.

**- Будет ли увеличен возраст выхода на социальную пенсию тем, у кого не хватает стажа или баллов?**

- Закон предусматривает изменения, связанные с возрастом выхода на социальную пенсию. Гражданам, которые не работали или не приобрели полноценного стажа, необходимого для получения страховой пенсии, социальная пенсия теперь будет назначаться не в 60 (женщинам) и 65 лет (мужчинам), а в 65 и 70 лет соответственно. Данные изменения также произойдут постепенно.

У граждан, имеющих значительные нарушения жизнедеятельности, имеется право обратиться за установлением инвалидности и при положительном решении получать социальную пенсию по инвалидности (независимо от возраста).

Важно отметить, что в полном объеме сохраняются пенсии по инвалидности. Лицам, потерявшим трудоспособность, эти пенсии назначаются независимо от возраста при установлении группы инвалидности.

**- Будет ли повышен пенсионный возраст для многодетных матерей?**

- Женщинам, родившим пять и более детей, воспитавшим их до достижения возраста 8 лет, пенсионный возраст повышаться не будет (возраст выхода на пенсию - в 50 лет).

Согласно принятому закону, право на досрочный выход на пенсию появилось у многодетных матерей с тремя и четырьмя детьми. Если у женщины трое детей, она сможет выйти на пенсию на три года раньше нового пенсионного возраста с

учетом переходных положений - в 57 лет. Если у женщины четверо детей - на четыре года раньше нового пенсионного возраста с учетом переходных положений - 56 лет.

При этом для досрочного выхода на пенсию многодетным матерям необходимо выработать в общей сложности 15 лет страхового стажа.

**- Будет ли повышен пенсионный возраст инвалидам и родителям детей-инвалидов?**

- У инвалидов вследствие военной травмы (мужчины и женщины) и инвалидов по зрению I группы (мужчины и женщины) сохраняется возможность досрочного выхода на страховую пенсию по старости.

Сохраняется возможность одному из родителей инвалидов с детства, воспитавшему их до достижения возраста 8 лет (мужчины и женщины), выйти на пенсию досрочно (в 50 лет - женщины, 55 лет - мужчины).

Аналогично - опекунам инвалидов с детства или лицам, являющимся опекунами инвалидов с детства, воспитавшим их до достижения возраста 8 лет (в зависимости от продолжительности опеки, на 1 год за 1 год опеки, но не более, чем 5 лет).

**- Что изменится для участников Программы государственного софинансирования пенсии?**

- Принципиальных изменений не будет. Получить пенсионные выплаты с учетом государственного софинансирования гражданин сможет при достижении возраста 60 лет (мужчины) и 55 лет (женщины) и соблюдении условий, дающих право на страховую пенсию (наличие страхового стажа и пенсионных баллов).

Подготовила А. ПАЙВИНА